

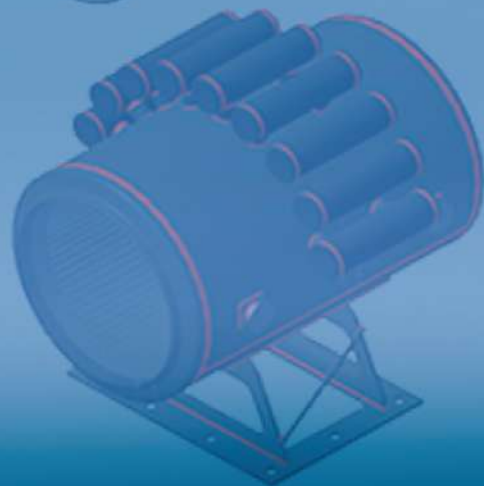

ТЕХПРОМАРМА  
уверенность в безопасности

ПРОТИВОАВАРИЙНАЯ  
ЗАЩИТА  
ТРУБОПРОВОДОВ  
И ОБОРУДОВАНИЯ

# САМОСТАБИЛИЗАТОР ДАВЛЕНИЯ

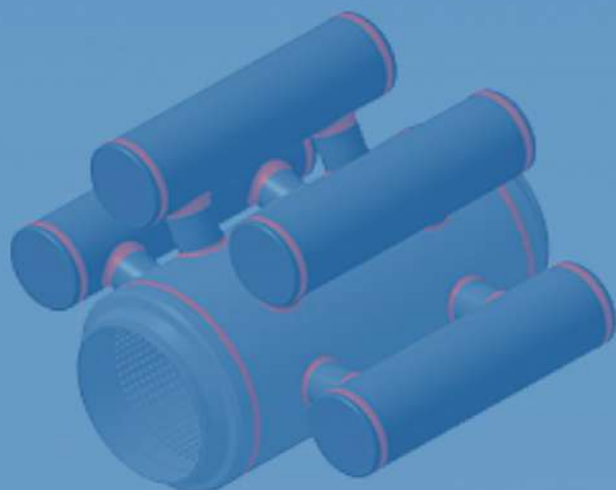
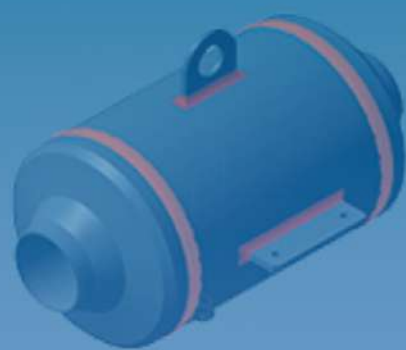
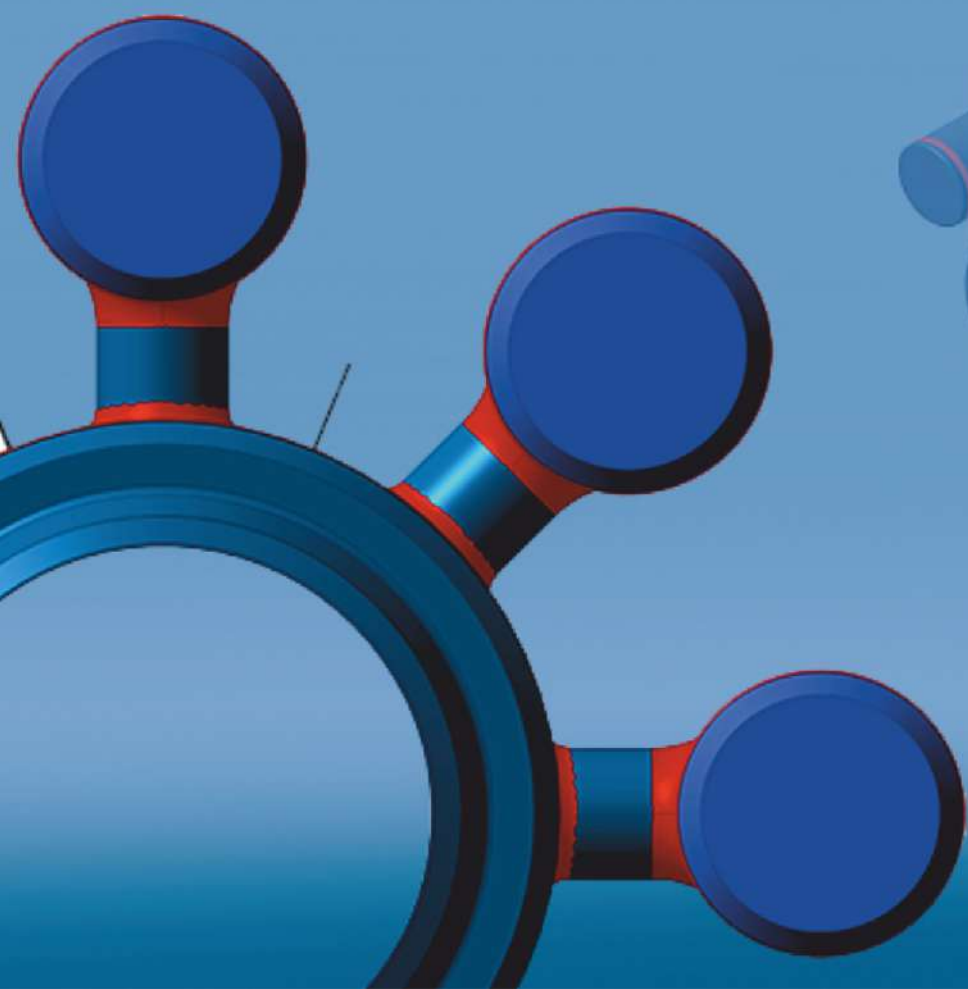



ВВЕДЕНИЕ	3
САМОСТАБИЛИЗАТОР ДАВЛЕНИЯ (ТРУБНЫЙ)	5
САМОСТАБИЛИЗАТОР ДАВЛЕНИЯ (КАМЕРНЫЙ)	21
РЕКОМЕНДУЕМЫЕ МЕСТА УСТАНОВКИ САМОСТАБИЛИЗАТОРОВ ДАВЛЕНИЯ	37
ОПРОСНЫЙ ЛИСТ	39

**Самостабилизатор давления (ССД)** – устройство пассивной защиты трубопроводов и оборудования от гидроударов, пульсаций давления и недопустимых динамических нагрузок.

Самостабилизаторы давления предназначены для использования на технологических и магистральных трубопроводах в атомной (АЭС) и промышленной энергетике (ТЭЦ, ГРЭС, ГЭС и т.д.), ЖКХ, нефтегазовой, металлургической, химической и других отраслях промышленности.

ССД разработаны в виде вставки в трубопровод в следующих исполнениях:

**1. Трубное исполнение ССД.П.Т:**

- DN 6; 10; 15; 20; 25; 32; 50; 65; 80; 100; 125; 150; 200; 250; 300;

Рр 1,0; 1,6; 2,5; 4,0; 6,0; 11,0; 12,0; 13,0; 14,0; 20,0; 25,0 МПа; Тр до 350°С.

**2. Камерное исполнение ССД.П.К:**

- DN 125; 150; 200; 250; 300; 350; 400;  
Рр 1,0; 1,6; 2,5; 4,0; 6,0; 11,0; 12,0; 13,0; 14,0; 20,0 МПа; Тр до 350°С;
- DN 500; 600; 700; 800;  
Рр 1,0; 1,6; 2,5; 4,0; 6,0; 11,0; 12,0 МПа; Тр до 300°С;
- DN 900; 1000; 1200; 1400; 1600; 1800; 2000;  
Рр 1,0; 1,6; 2,5; 4,0 МПа; Тр до 250°С.

3. По требованию заказчика допускается изготовление ССД на параметры Рр до 45 МПа и Тр до 550°С

4. Рабочие среды:

Для коррозионно-стойкой стали – щелочь, кислота, дистиллят, трапные воды, масла, вода (питательная, техническая, конденсат, обессоленная, душевых, спецканализации), парогазовая (паровоздушная) смесь, концентраты солей, пар, нефть, нефтепродукты, концентрат солей, раствор реагентов, воздух, сжатый воздух, азот, щелочной раствор, пароводяная смесь, чистый конденсат, масловодяная смесь, растворы солей, пульпа, растворы дезактивации и промывки и другие среды по требованию заказчика.

Для углеродистой стали – вода (питательная, техническая с содержанием хлоридов до 300 мг/л, обессоленная химочищенная, вода душевых), конденсат, масла, азот, пар (перегретый, влажный), паровоздушная смесь, растворы дезактивации и промывки и другие среды по требованию заказчика.

Присоединительные размеры, материал изделия, тип присоединения, весогабаритные и иные характеристики изделия могут быть изменены под требования заказчика.

Самостабилизаторы давления устанавливаются в непосредственной близости к источникам возмущения (насосы, клапаны, быстродействующая арматура и др.).

5. Для ССД применяются фланцы по требованию заказчика.

Типовое обозначение ССД:

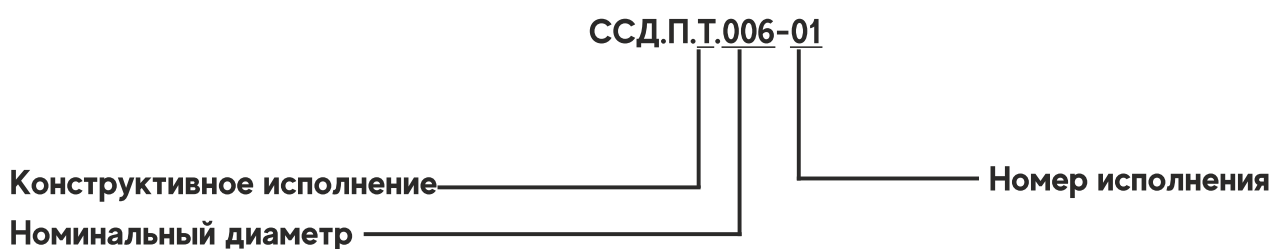

**Конструктивное исполнение:**

Т – трубный (демпфирующая камера внутри корпуса)

К – камерный (с внешними демпфирующими камерами)

# САМОСТАБИЛИЗАТОР ДАВЛЕНИЯ (ТРУБНЫЙ)

ССД. П. Т. DN - \*  
\_



**DN:** 006/010/015 мм

\* - Исполнение

Тр - до 350 °С

Рабочие среды - см. пункт 4

Рабочее давление P, МПа	Длина L, мм	Высота H, мм	Ширина B, мм	Масса (не более) M, кг	Исполнения	
					Материал стали	
					НЖ	УГЛ
1,0	196	190	190	4,0	-02	-05
1,6	196	190	190	4,0	-09	-13
2,5	196	190	190	4,0	-17	-21
4,0	196	190	190	4,0	-25	-29
6,0	196	195	190	4,1	-	-33
11,0	196	196	196	4,2	-37	-
12,0	196	196	196	4,2	-	-41
13,0	196	196	196	4,2	-	-45
14,0	196	196	196	4,2	-49	-
20,0	196	200	200	4,8	-53	-
25,0	196	204	204	7,0	-57	-
25,0/45,0		Уточняется при изготовлении		Изготавливается по требованию заказчика		

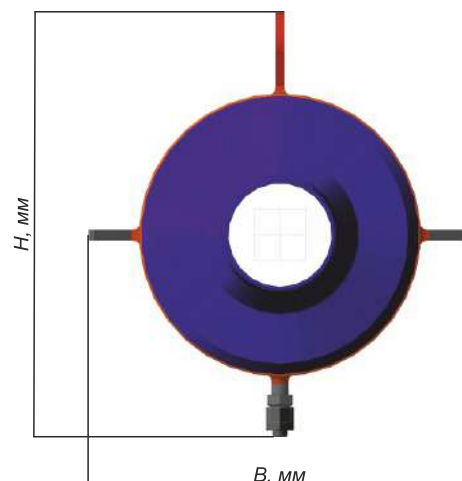
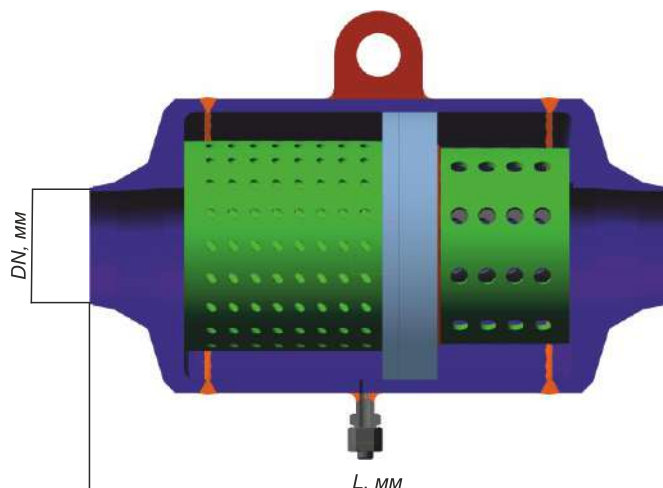

# САМОСТАБИЛИЗАТОР ДАВЛЕНИЯ (ТРУБНЫЙ)

ССД. П. Т. DN - \*



DN: 006/010/015 мм

\* - Исполнение

Тр - до 350 °С

Фланцы - см. пункт 5

Рабочие среды - см. пункт 4

Рабочее давление P, МПа	Длина L, мм	Высота H, мм	Ширина B, мм	Масса (не более) M, кг	Исполнения	
					Материал стали	
					НЖ	УГЛ
1,0	328	190	190	7	-03	-07
1,6	328	190	190	7	-11	-15
2,5	328	190	190	7	-19	-23
4,0	328	190	190	7	-27	-31
6,0	380	190	190	8,9	-	-35
11,0	396	196	196	9,2	-39	-
12,0	396	196	196	9,2	-	-43
13,0	396	196	196	9,2	-	-47
14,0	396	196	196	9,2	-51	-
20,0	404	200	200	12,6	-55	-
25,0	-	-	-	-	-	-
25,0/45,0		Уточняется при изготовлении		Изготавливается по требованию заказчика		

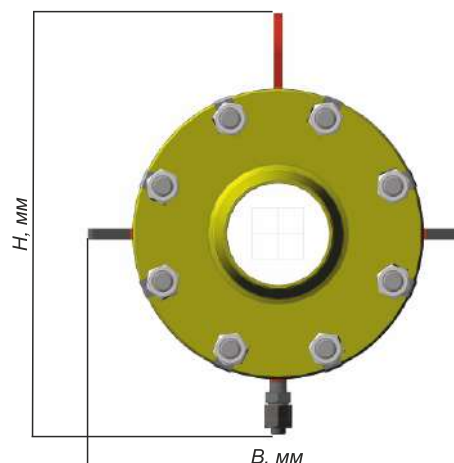
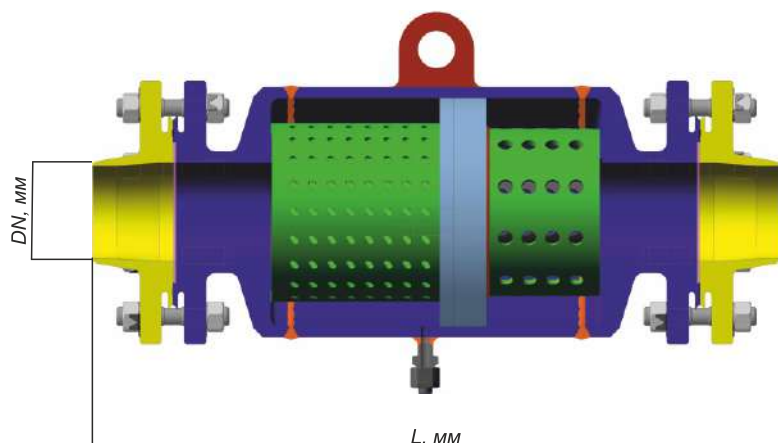

# САМОСТАБИЛИЗАТОР ДАВЛЕНИЯ (ТРУБНЫЙ)

ССД. П. Т. DN - \*  
\_



**DN: 020/025/032 мм**

**\* - Исполнение**

**Тр - до 350 °С**

**Рабочие среды - см. пункт 4**

Рабочее давление P, МПа	Длина L, мм	Высота H, мм	Ширина B, мм	Масса (не более) M, кг	Исполнения	
					Материал стали	
					НЖ	УГЛ
1,0	216	286	286	25,3	-02	-05
1,6	216	286	286	25,3	-09	-13
2,5	216	286	286	25,3	-17	-21
4,0	216	286	286	25,3	-25	-29
6,0	216	286	286	25,3	-	-33
11,0	216	300	300	33,2	-37	-
12,0	216	300	300	33,2	-	-41
13,0	216	300	300	33,2	-	-45
14,0	216	300	300	33,2	-49	-
20,0	216	316	315	41,4	-53	-
25,0	216	326	325	43,1	-57	-

25,0/45,0

Уточняется при изготовлении

Изготавливается по требованию заказчика

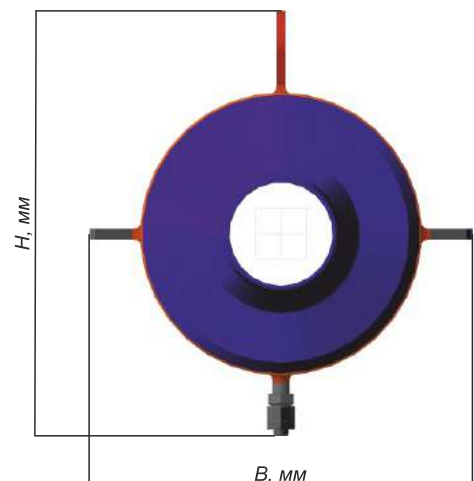
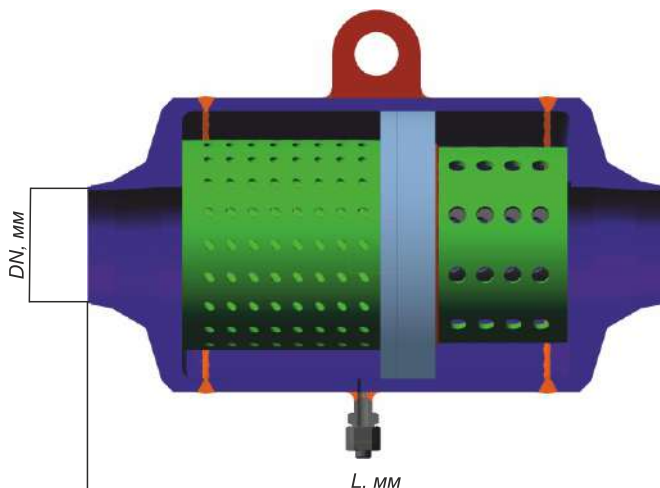



# САМОСТАБИЛИЗАТОР ДАВЛЕНИЯ (ТРУБНЫЙ)

ССД. П. Т. DN - \*



**DN: 020/025/032 мм**

**\* - Исполнение**

**Тр - до 350 °С**

**Фланцы - см. пункт 5**

**Рабочие среды - см. пункт 4**

Рабочее давление P, МПа	Длина L, мм	Высота H, мм	Ширина B, мм	Масса (не более) M, кг	Исполнения	
					Материал стали	
					НЖ	УГЛ
1,0	436	286	366	29,8	-03	-07
1,6	436	286	366	29,8	-11	-15
2,5	436	286	366	29,8	-19	-23
4,0	436	286	366	29,8	-27	-31
6,0	536	406	366	32,8	-	-35
11,0	543	432	392	41,8	-39	-
12,0	543	432	392	41,8	-	-43
13,0	543	432	392	41,8	-	-47
14,0	543	432	392	41,8	-51	-
20,0	555	446	406	41,8	-55	-
25,0	-	-	-	-	-	-

25,0/45,0

Уточняется при изготовлении

Изготавливается по требованию заказчика

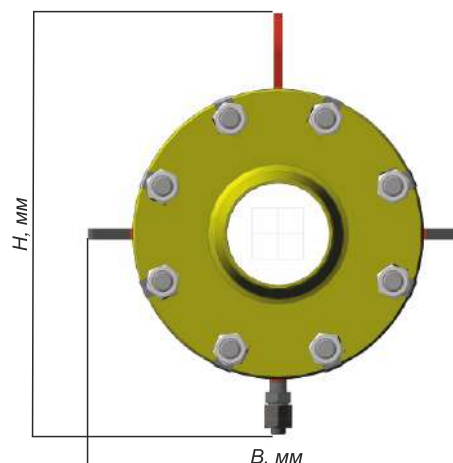
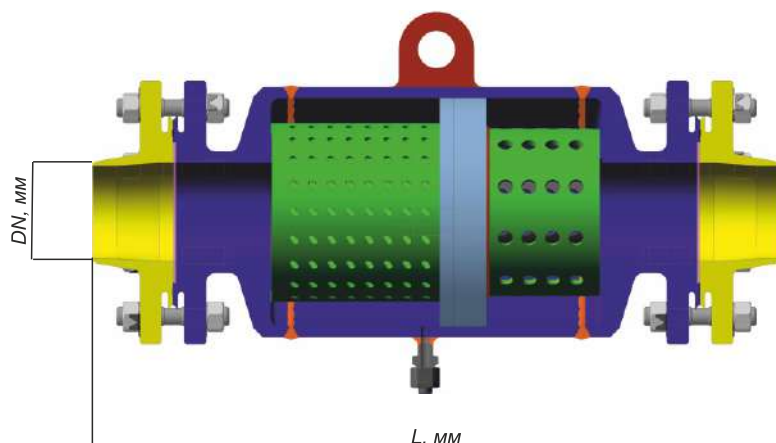

# САМОСТАБИЛИЗАТОР ДАВЛЕНИЯ (ТРУБНЫЙ)

ССД. П. Т. DN - \*



DN: 050/065 мм

\* - Исполнение

Тр - до 350 °С

Рабочие среды - см. пункт 4

Рабочее давление P, МПа	Длина L, мм	Высота H, мм	Ширина B, мм	Масса (не более) M, кг	Исполнения	
					Материал стали	
					НЖ	УГЛ
1,0	345	359	308	44,7	-02	-05
1,6	345	359	308	44,7	-09	-13
2,5	345	359	308	44,7	-17	-21
4,0	345	359	308	44,7	-25	-29
6,0	345	359	306	44,7	-	-33
11,0	362	382	322	56,4	-37	-
12,0	362	382	322	56,4	-	-41
13,0	362	382	322	56,4	-	-45
14,0	362	382	322	56,4	-49	-
20,0	391	396	338	72,4	-53	-
25,0	645	407	348	80,1	-57	-

25,0/45,0

Уточняется при изготовлении

Изготавливается по требованию заказчика

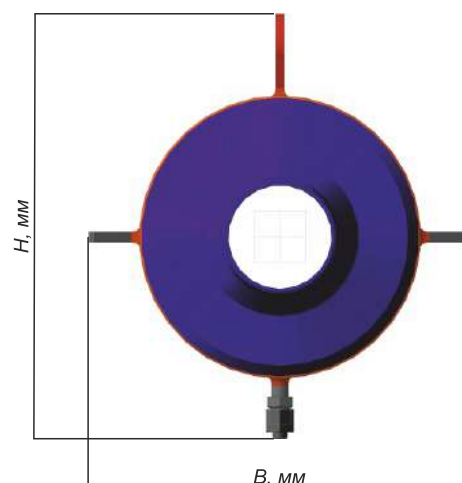
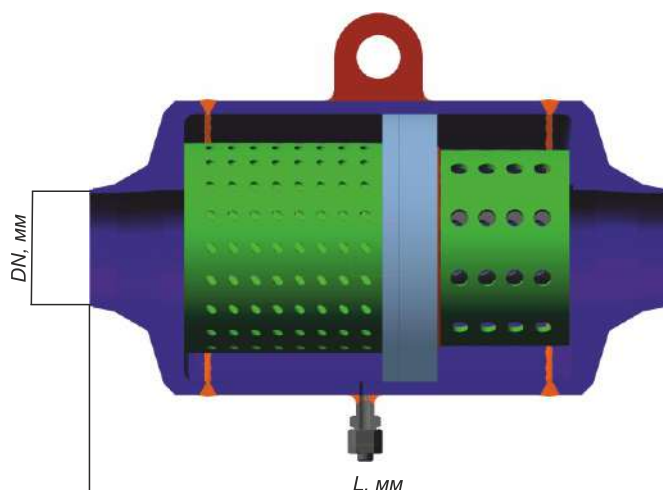

# САМОСТАБИЛИЗАТОР ДАВЛЕНИЯ (ТРУБНЫЙ)

ССД. П. Т. DN - \*



**DN: 050/065 мм**

**\* - Исполнение**

**Тр - до 350 °С**

**Фланцы - см. пункт 5**

**Рабочие среды - см. пункт 4**

Рабочее давление P, МПа	Длина L, мм	Высота H, мм	Ширина B, мм	Масса (не более) M, кг	Исполнения	
					Материал стали	
					НЖ	УГЛ
1,0	645	359	308	57,9	-03	-07
1,6	645	359	308	57,9	-11	-15
2,5	645	359	308	57,9	-19	-23
4,0	645	359	308	57,9	-27	-31
6,0	650	359	306	61,7	-	-35
11,0	662	382	322	84,7	-39	-
12,0	662	382	322	84,7	-	-43
13,0	662	382	322	84,7	-	-47
14,0	662	382	322	84,7	-51	-
20,0	691	396	338	118,7	-55	-
25,0	-	-	-	-	-	-
25,0/45,0		Уточняется при изготовлении		Изготавливается по требованию заказчика		

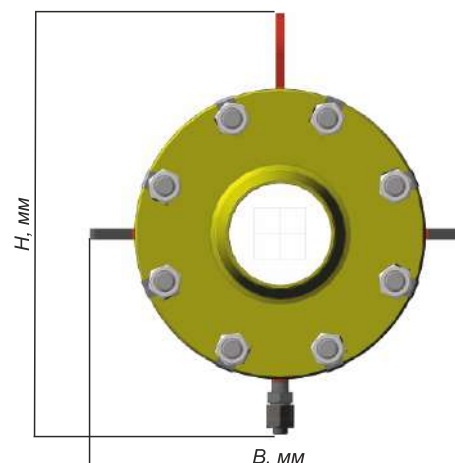
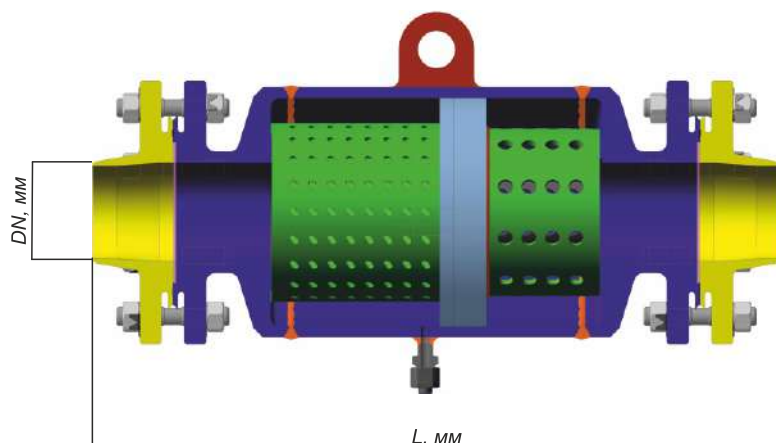

# САМОСТАБИЛИЗАТОР ДАВЛЕНИЯ (ТРУБНЫЙ)

ССД. П. Т. DN - \*  
\_



DN: 080/100 мм

\* - Исполнение

Тр - до 350 °С

Рабочие среды - см. пункт 4

Рабочее давление P, МПа	Длина L, мм	Высота H, мм	Ширина B, мм	Масса (не более) M, кг	Исполнения	
					Материал стали	
					НЖ	УГЛ
1,0	523	406	406	79,7	-02	-05
1,6	523	406	406	79,7	-09	-13
2,5	523	406	406	79,7	-17	-21
4,0	523	406	406	79,7	-25	-29
6,0	536	406	406	79,7	-	-33
11,0	552	432	432	129,7	-37	-
12,0	552	432	432	129,7	-	-41
13,0	552	432	432	129,7	-	-45
14,0	552	432	432	129,7	-49	-
20,0	538	446	446	152,2	-53	-
25,0	517	460	460	185,3	-57	-

25,0/45,0

Уточняется при изготовлении

Изготавливается по требованию заказчика

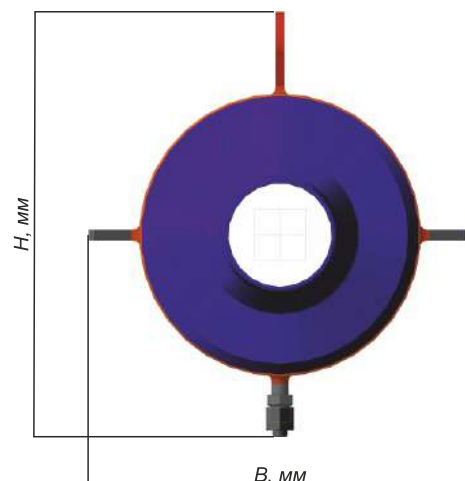
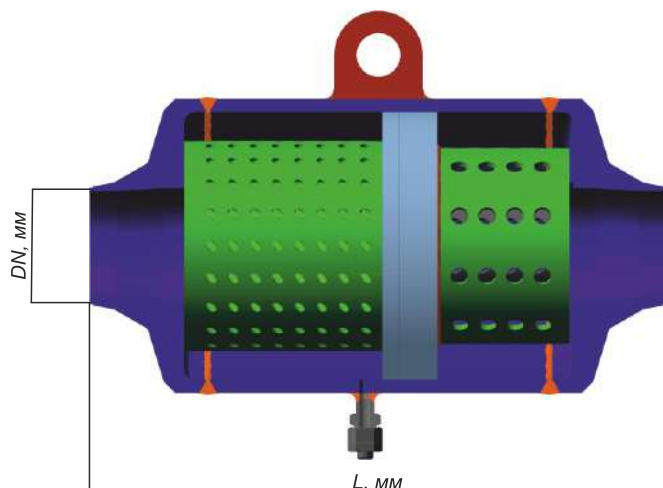

# САМОСТАБИЛИЗАТОР ДАВЛЕНИЯ (ТРУБНЫЙ)

ССД. П. Т. DN - \*



DN: 080/100 мм

\* - Исполнение

Тр - до 350 °С

Фланцы - см. пункт 5

Рабочие среды - см. пункт 4

Рабочее давление P, МПа	Длина L, мм	Высота H, мм	Ширина B, мм	Масса (не более) M, кг	Исполнения	
					Материал стали	
					НЖ	УГЛ
1,0	523	406	406	90,2	-03	-07
1,6	523	406	406	90,2	-11	-15
2,5	523	406	406	90,2	-19	-23
4,0	523	406	406	90,2	-27	-31
6,0	532	406	406	100,6	-	-35
11,0	552	432	432	171,2	-39	-
12,0	552	432	432	171,2	-	-43
13,0	552	432	432	171,2	-	-47
14,0	552	432	432	171,2	-51	-
20,0	538	446	446	240,6	-55	-
25,0	-	-	-	-	-	-
25,0/45,0		Уточняется при изготовлении		Изготавливается по требованию заказчика		

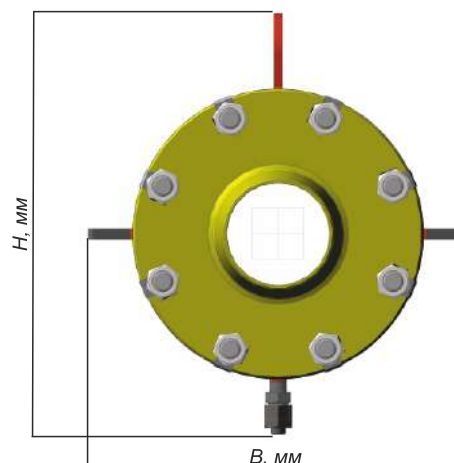
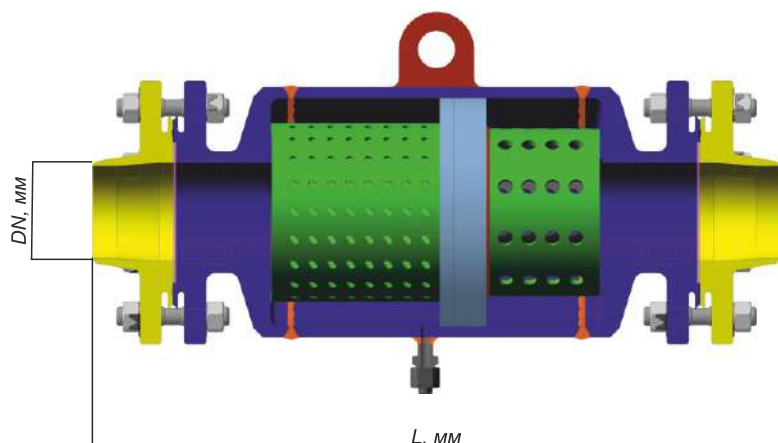

# САМОСТАБИЛИЗАТОР ДАВЛЕНИЯ (ТРУБНЫЙ)

ССД. П. Т. DN - \*  
\_



DN: 125/150 мм

\* - Исполнение

Тр - до 350 °С

Рабочие среды - см. пункт 4

Рабочее давление P, МПа	Длина L, мм	Высота H, мм	Ширина В, мм	Масса (не более) М, кг	Исполнения	
					Материал стали	
					НЖ	УГЛ
1,0	1082	523	536	287	-02	-05
1,6	1082	523	536	287	-09	-13
2,5	1082	523	536	287	-17	-21
4,0	1082	523	536	287	-25	-29
6,0	1102	536	536	287	-	-33
11,0	1122	552	558	657	-37	-
12,0	1122	552	558	657	-	-41
13,0	1122	552	558	657	-	-45
14,0	1122	552	558	657	-49	-
20,0	1142	538	580	911	-53	-
25,0	1162	517	600	1215	-57	-

25,0/45,0

Уточняется при изготовлении

Изготавливается по требованию заказчика

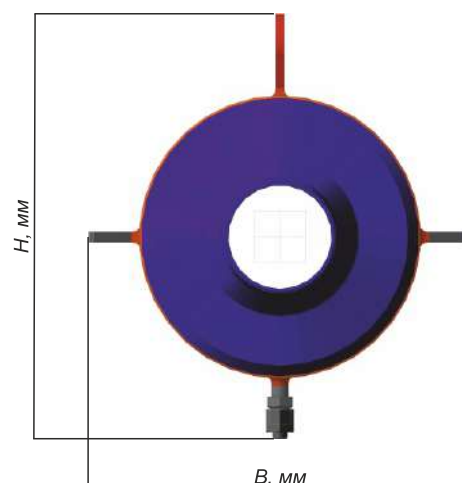
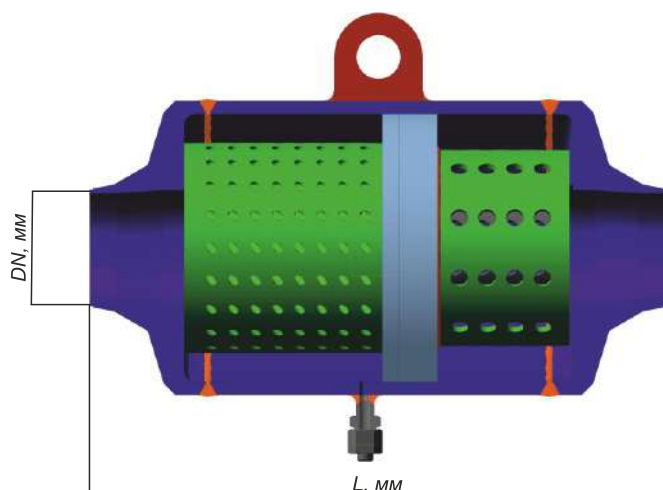

# САМОСТАБИЛИЗАТОР ДАВЛЕНИЯ (ТРУБНЫЙ)

ССД. П. Т. DN - \*



DN: 125/150 мм

\* - Исполнение

Тр - до 350 °С

Фланцы - см. пункт 5

Рабочие среды - см. пункт 4

Рабочее давление P, МПа	Длина L, мм	Высота H, мм	Ширина B, мм	Масса (не более) M, кг	Исполнения	
					Материал стали	
					НЖ	УГЛ
1,0	1432	486	536	358	-03	-07
1,6	1432	486	536	358	-11	-15
2,5	1432	486	536	358	-19	-23
4,0	1432	486	536	358	-27	-31
6,0	1472	486	536	358	-	-35
11,0	1512	508	558	874	-39	-
12,0	1512	508	558	874	-	-43
13,0	1512	508	558	874	-	-47
14,0	1512	508	558	874	-51	-
20,0	1552	530	600	1024	-55	-
25,0	-	-	-	-	-	-
25,0/45,0		Уточняется при изготовлении		Изготавливается по требованию заказчика		

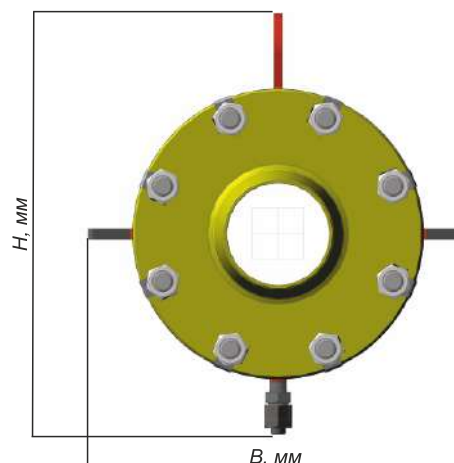
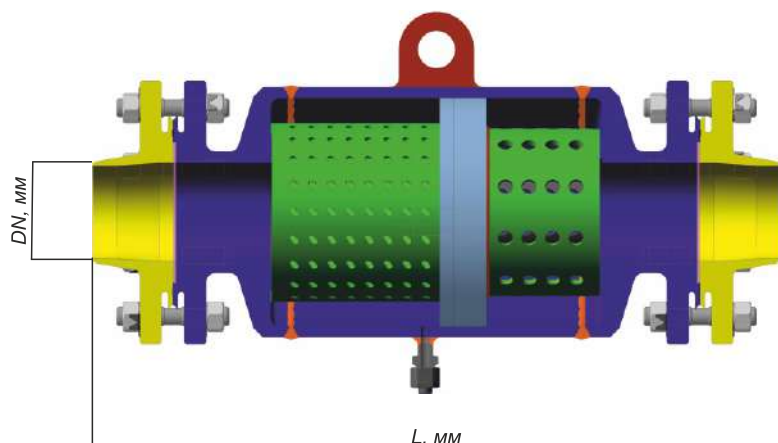

# САМОСТАБИЛИЗАТОР ДАВЛЕНИЯ (ТРУБНЫЙ)

ССД. П. Т. DN - \*  
\_



DN: 200 мм

\* - Исполнение

Тр - до 350 °С

Рабочие среды - см. пункт 4

Рабочее давление P, МПа	Длина L, мм	Высота H, мм	Ширина B, мм	Масса (не более) M, кг	Исполнения	
					Материал стали	
					НЖ	УГЛ
1,0	1122	678	728	347	-02	-05
1,6	1122	678	728	347	-09	-13
2,5	1122	678	728	347	-17	-21
4,0	1122	678	728	347	-25	-29
6,0	1142	678	728	347	-	-33
11,0	1162	700	750	795	-37	-
12,0	1162	700	750	795	-	-41
13,0	1162	700	750	795	-	-45
14,0	1162	700	750	795	-49	-
20,0	1182	722	772	1102	-53	-
25,0	1202	742	792	1470	-57	-

25,0/45,0

Уточняется при изготовлении

Изготавливается по требованию заказчика

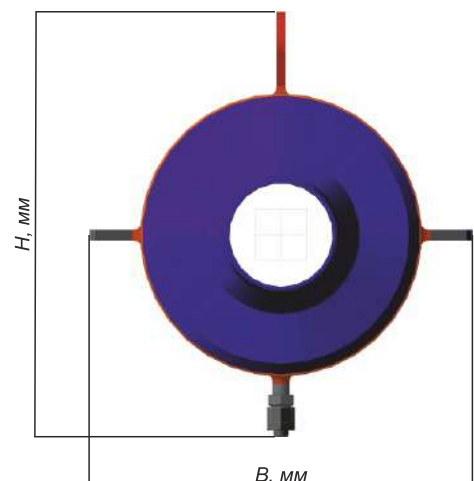
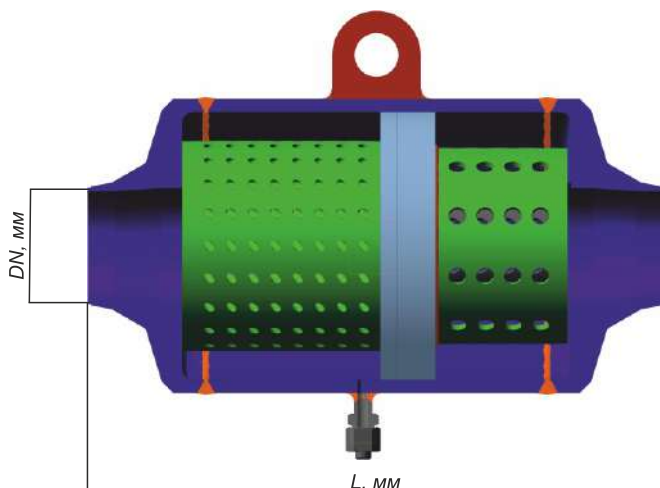



# САМОСТАБИЛИЗАТОР ДАВЛЕНИЯ (ТРУБНЫЙ)

ССД. П. Т. DN - \*



**DN: 200 мм**

**\* - Исполнение**

**Тр - до 350 °С**

**Фланцы - см. пункт 5**

**Рабочие среды - см. пункт 4**

Рабочее давление P, МПа	Длина L, мм	Высота H, мм	Ширина B, мм	Масса (не более) M, кг	Исполнения	
					Материал стали	
					НЖ	УГЛ
1,0	1522	678	728	433	-03	-07
1,6	1522	678	728	433	-11	-15
2,5	1522	678	728	433	-19	-23
4,0	1522	678	728	433	-27	-31
6,0	1562	678	728	433	-	-35
11,0	1602	700	750	1058	-39	-
12,0	1602	700	750	1058	-	-43
13,0	1602	700	750	1058	-	-47
14,0	1602	700	750	1058	-51	-
20,0	1642	722	722	1239	-55	-
25,0	-	-	-	-	-	-

25,0/45,0

Уточняется при изготовлении

Изготавливается по требованию заказчика

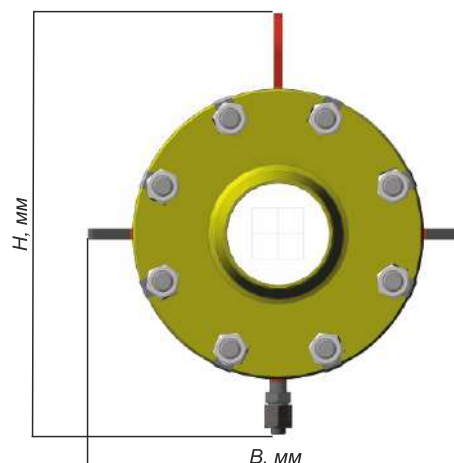
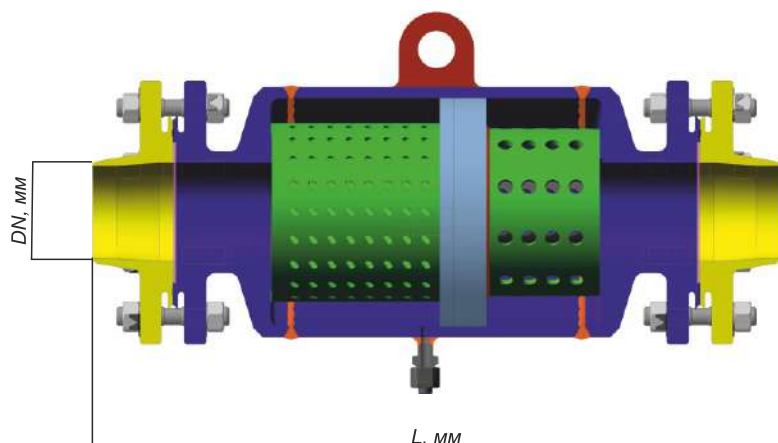

# САМОСТАБИЛИЗАТОР ДАВЛЕНИЯ (ТРУБНЫЙ)

ССД. П. Т. DN - \*  
\_



DN: 250 мм

\* - Исполнение

Тр - до 350 °С

Рабочие среды - см. пункт 4

Рабочее давление P, МПа	Длина L, мм	Высота H, мм	Ширина B, мм	Масса (не более) M, кг	Исполнения	
					Материал стали	
					НЖ	УГЛ
1,0	1225	848	898	382	-02	-05
1,6	1225	848	898	382	-09	-13
2,5	1225	848	898	382	-17	-21
4,0	1225	848	898	382	-25	-29
6,0	1245	848	898	382	-	-33
11,0	1265	870	920	874	-37	-
12,0	1265	870	920	874	-	-41
13,0	1265	870	920	874	-	-45
14,0	1265	870	920	874	-49	-
20,0	1285	892	942	1213	-53	-
25,0	1305	912	962	1617	-57	-

25,0/45,0

Уточняется при изготовлении

Изготавливается по требованию заказчика

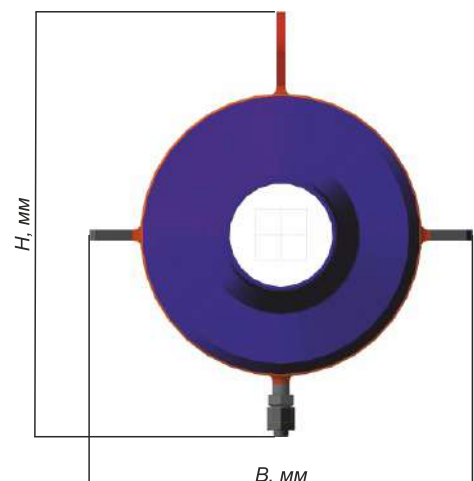
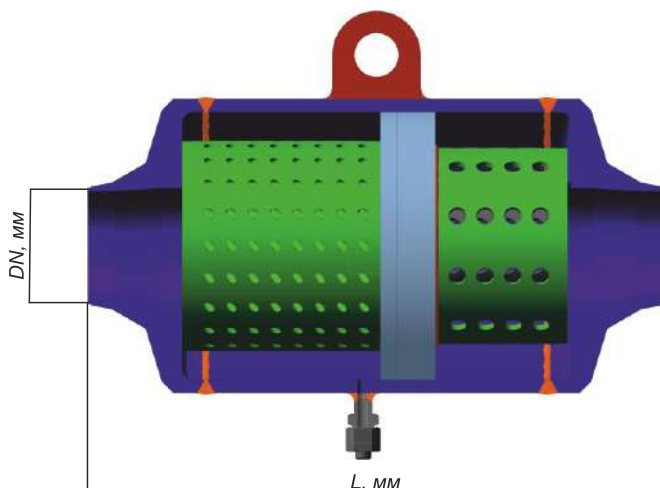

# САМОСТАБИЛИЗАТОР ДАВЛЕНИЯ (ТРУБНЫЙ)

ССД. П. Т. DN - \*



DN: 250 мм

\* - Исполнение

Тр - до 350 °С

Фланцы - см. пункт 5

Рабочие среды - см. пункт 4

Рабочее давление P, МПа	Длина L, мм	Высота H, мм	Ширина B, мм	Масса (не более) M, кг	Исполнения	
					Материал стали	
					НЖ	УГЛ
1,0	1715	848	898	476	-03	-07
1,6	1715	848	898	476	-11	-15
2,5	1715	848	898	476	-19	-23
4,0	1715	848	898	476	-27	-31
6,0	1755	848	898	476	-	-35
11,0	1795	870	920	1163	-39	-
12,0	1795	870	920	1163	-	-43
13,0	1795	870	920	1163	-	-47
14,0	1795	870	920	1163	-51	-
20,0	1882	892	942	1363	-55	-
25,0	-	-	-	-	-	-

25,0/45,0

Уточняется при изготовлении

Изготавливается по требованию заказчика

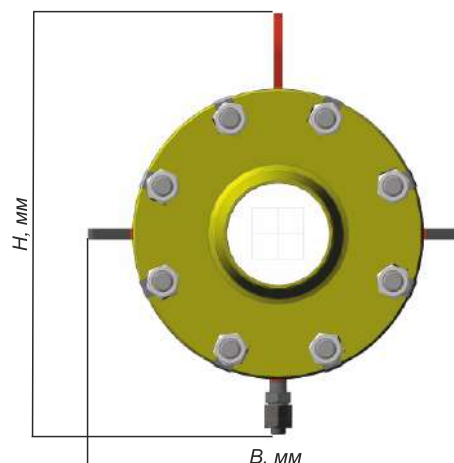
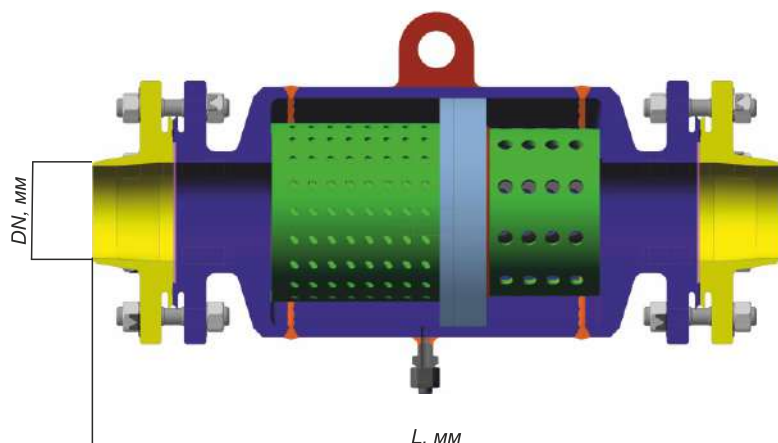

# САМОСТАБИЛИЗАТОР ДАВЛЕНИЯ (ТРУБНЫЙ)

ССД. П. Т. DN - \*  
\_



DN: 300 мм

\* - Исполнение

Тр - до 350 °С

Рабочие среды - см. пункт 4

Рабочее давление P, МПа	Длина L, мм	Высота H, мм	Ширина B, мм	Масса (не более) M, кг	Исполнения	
					Материал стали	
					НЖ	УГЛ
1,0	1272	956	1006	420	-02	-05
1,6	1272	956	1006	420	-09	-13
2,5	1272	956	1006	420	-17	-21
4,0	1272	956	1006	420	-25	-29
6,0	1292	956	1006	420	-	-33
11,0	1312	978	1028	962	-37	-
12,0	1312	978	1028	962	-	-41
13,0	1312	978	1028	962	-	-45
14,0	1312	978	1028	962	-49	-
20,0	1332	1000	1050	1334	-53	-
25,0	1352	1020	1070	1779	-57	-

25,0/45,0

Уточняется при изготовлении

Изготавливается по требованию заказчика

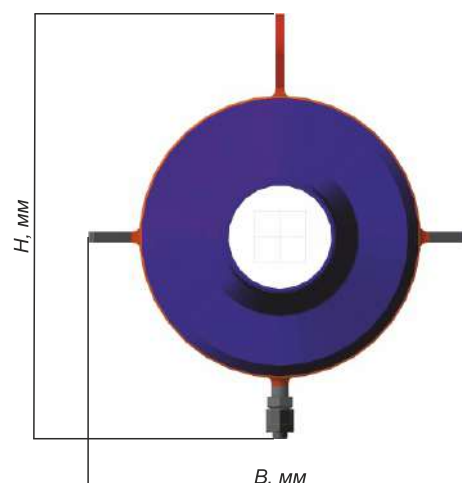
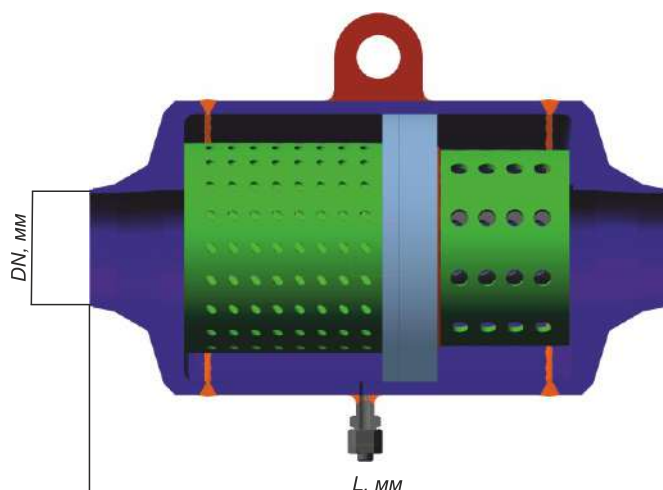

# САМОСТАБИЛИЗАТОР ДАВЛЕНИЯ (ТРУБНЫЙ)

ССД. П. Т. DN - \*



**DN: 300 мм**

**\* - Исполнение**

**Тр - до 350 °С**

**Фланцы - см. пункт 5**

**Рабочие среды - см. пункт 4**

Рабочее давление P, МПа	Длина L, мм	Высота H, мм	Ширина B, мм	Масса (не более) M, кг	Исполнения	
					Материал стали	
					НЖ	УГЛ
1,0	1772	956	1006	524	-03	-07
1,6	1772	956	1006	524	-11	-15
2,5	1772	956	1006	524	-19	-23
4,0	1772	956	1006	524	-27	-31
6,0	1812	956	1006	524	-	-35
11,0	1852	978	1028	1280	-39	-
12,0	1852	978	1028	1280	-	-43
13,0	1852	978	1028	1280	-	-47
14,0	1852	978	1028	1280	-51	-
20,0	1892	1000	1050	1499	-55	-
25,0	-	-	-	-	-	-

25,0/45,0

Уточняется при изготовлении

Изготавливается по требованию заказчика

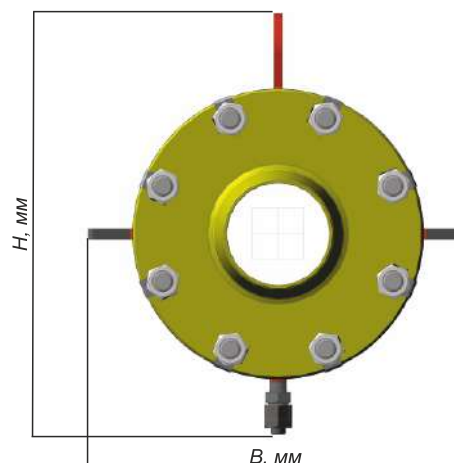
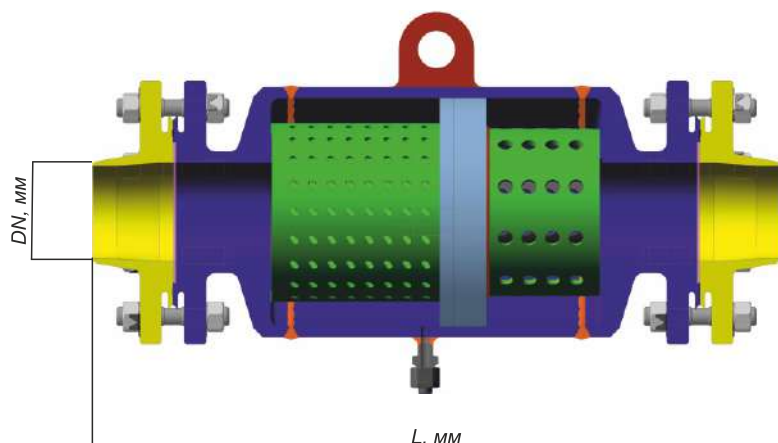

# САМОСТАБИЛИЗАТОР ДАВЛЕНИЯ (КАМЕРНЫЙ)

ССД. П. К. DN - \*



DN: 125/150/200 мм

\* - Исполнение

Тр - до 350 °С

Рабочие среды - см. пункт 4

Рабочее давление P, МПа	Длина L, мм	Высота H, мм	Ширина B, мм	Масса (не более) M, кг	Исполнения	
					Материал стали	
					НЖ	УГЛ
1,0	913	635	760	199	-00	-02
1,6	913	635	760	199	-04	-06
2,5	913	635	760	199	-08	-10
4,0	913	635	760	199	-12	-14
6,0	943	656	789	387	-	-16
11,0	973	696	847	657	-18	-
12,0	973	696	847	657	-	-20
13,0	973	696	847	657	-	-22
14,0	973	696	847	657	-24	-
20,0	991	728	889	911	-26	-
25,0	-	-	-	-	-	-

25,0/45,0

Уточняется при изготовлении

Изготавливается по требованию заказчика

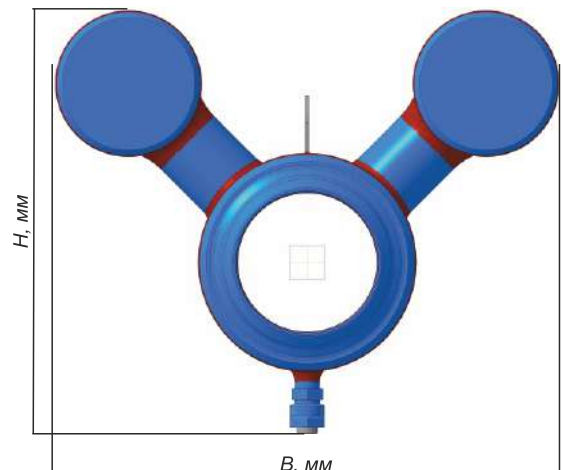
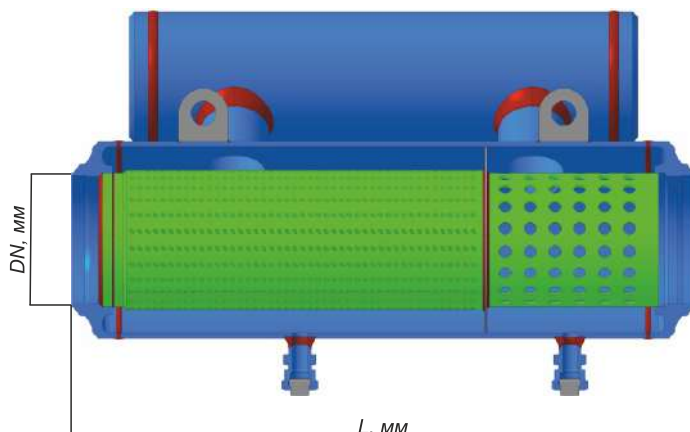

# САМОСТАБИЛИЗАТОР ДАВЛЕНИЯ (КАМЕРНЫЙ)

ССД. П. К. DN - \*  
\_



DN: 125/150/200 мм

\* - Исполнение

Тр - до 350 °С

Фланцы - см. пункт 5

Рабочие среды - см. пункт 4

Рабочее давление P, МПа	Длина L, мм	Высота H, мм	Ширина B, мм	Масса (не более) M, кг	Исполнения	
					Материал стали	
					НЖ	УГЛ
1,0	1394	635	760	358	-01	-03
1,6	1394	635	760	358	-05	-07
2,5	1394	635	760	358	-09	-11
4,0	1394	635	760	358	-13	-15
6,0	536	406	366	358	-	-17
11,0	543	432	392	372	-19	-
12,0	543	432	392	372	-	-21
13,0	543	432	392	372	-	-23
14,0	543	432	392	372	-25	-
20,0	555	446	406	568	-27	-
25,0	-	-	-	-	-	-

25,0/45,0

Уточняется при изготовлении

Изготавливается по требованию заказчика

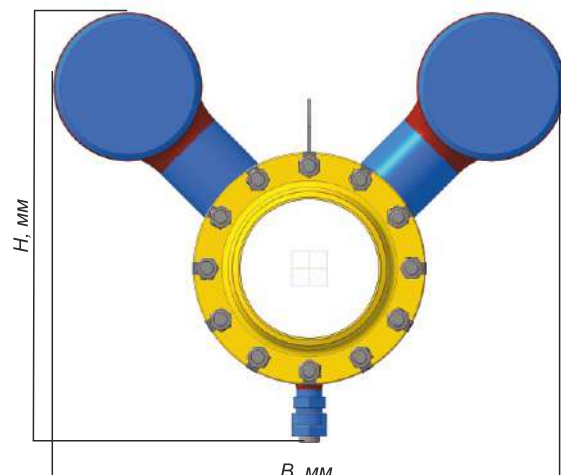
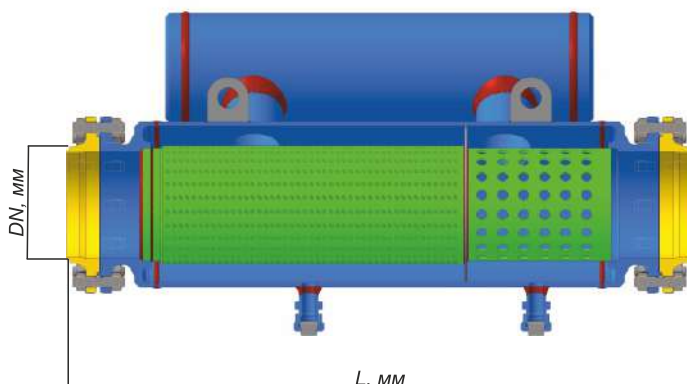

# САМОСТАБИЛИЗАТОР ДАВЛЕНИЯ (КАМЕРНЫЙ)

ССД. П. К. DN - \*  
\_



DN: 250/300 мм

\* - Исполнение

Тр - до 350 °С

Рабочие среды - см. пункт 4

Рабочее давление P, МПа	Длина L, мм	Высота H, мм	Ширина В, мм	Масса (не более) М, кг	Исполнения	
					Материал стали	
					НЖ	УГЛ
1,0	1020	655	1034	410	-00	-02
1,6	1020	655	1034	410	-04	-06
2,5	1020	655	1034	410	-08	-10
4,0	1020	655	1034	410	-12	-14
6,0	1040	668	1048	510	-	-16
11,0	1100	792	1095	670	-18	-
12,0	1100	792	1095	670	-	-20
13,0	1100	792	1095	670	-	-22
14,0	1100	792	1095	670	-24	-
20,0	1200	812	1185	1180	-26	-
25,0	-	-	-	-	-	-

25,0/45,0

Уточняется при изготовлении

Изготавливается по требованию заказчика

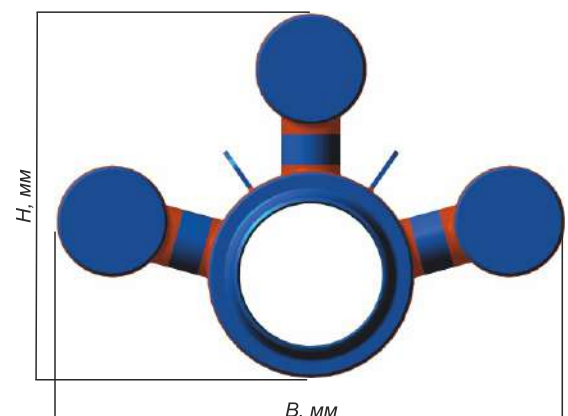
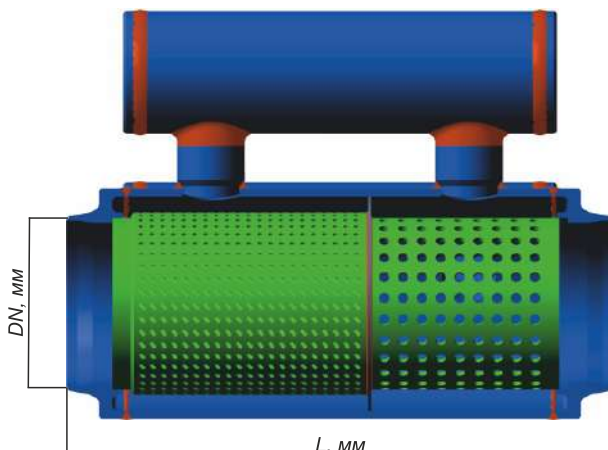



# САМОСТАБИЛИЗАТОР ДАВЛЕНИЯ (КАМЕРНЫЙ)

ССД. П. К. DN - \*



DN: 250/300 мм

\* - Исполнение

Тр - до 350 °С

Фланцы - см. пункт 5

Рабочие среды - см. пункт 4

Рабочее давление P, МПа	Длина L, мм	Высота H, мм	Ширина B, мм	Масса (не более) M, кг	Исполнения	
					Материал стали	
					НЖ	УГЛ
1,0	1820	655	1034	565,6	-01	-03
1,6	1820	655	1034	565,6	-05	-07
2,5	1820	655	1034	565,6	-09	-11
4,0	1820	655	1034	565,6	-13	-15
6,0	1900	668	1048	713	-	-17
11,0	1900	792	1095	1046	-19	-
12,0	1900	792	1095	1046	-	-21
13,0	1900	792	1095	1046	-	-23
14,0	1900	792	1095	1046	-25	-
20,0	2000	812	1185	2340	-27	-
25,0	-	-	-	-	-	-
25,0/45,0		Уточняется при изготовлении		Изготавливается по требованию заказчика		

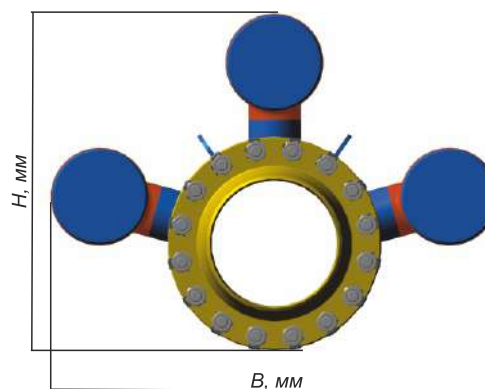
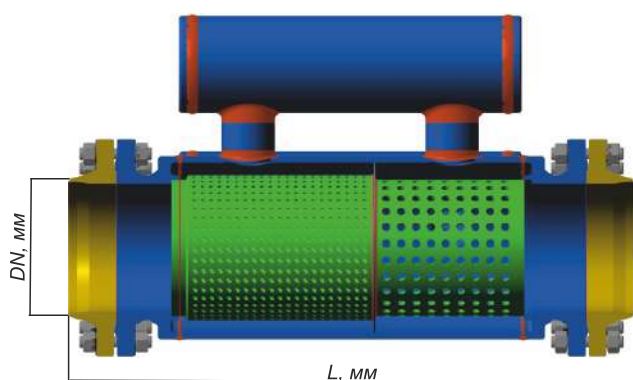

# САМОСТАБИЛИЗАТОР ДАВЛЕНИЯ (КАМЕРНЫЙ)

ССД. П. К. DN - \*



DN: 350/400 мм

\* - Исполнение

Тр - до 350 °С

Рабочие среды - см. пункт 4

Рабочее давление P, МПа	Длина L, мм	Высота H, мм	Ширина В, мм	Масса (не более) М, кг	Исполнения	
					Материал стали	
					НЖ	УГЛ
1,0	1150	708	1070	630	-00	-02
1,6	1150	708	1070	630	-04	-06
2,5	1150	708	1070	630	-08	-10
4,0	1150	708	1070	630	-12	-14
6,0	1150	894	1212	1120	-	-16
11,0	1150	894	1212	1120	-18	-
12,0	1150	894	1212	1120	-	-20
13,0	1150	894	1212	1120	-	-22
14,0	1150	894	1212	1120	-24	-
20,0	1150	892	1216	1580	-26	-
25,0	-	-	-	-	-	-

25,0/45,0

Уточняется при изготовлении

Изготавливается по требованию заказчика

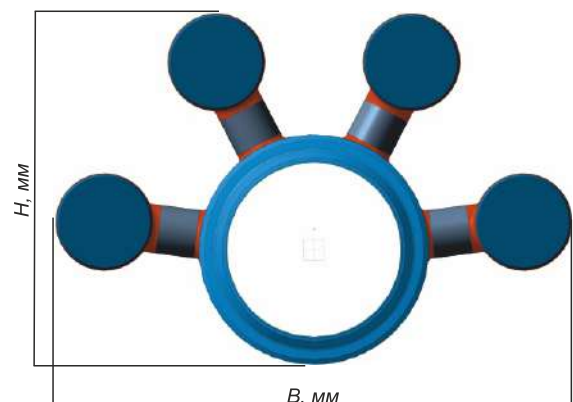
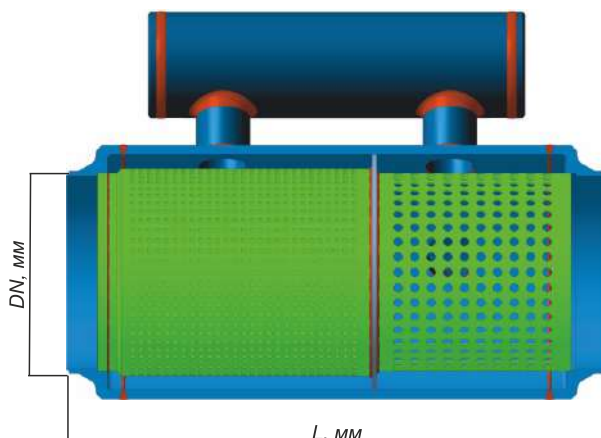

# САМОСТАБИЛИЗАТОР ДАВЛЕНИЯ (КАМЕРНЫЙ)

## ССД. П. К. DN - \* \_



DN: 350/400 мм

\* - Исполнение

Тр - до 350 °С

Фланцы - см. пункт 5

Рабочие среды - см. пункт 4

Рабочее давление P, МПа	Длина L, мм	Высота H, мм	Ширина B, мм	Масса (не более) M, кг	Исполнения	
					Материал стали	
					НЖ	УГЛ
1,0	1580	708	1070	911	-01	-03
1,6	1580	708	1070	911	-05	-07
2,5	1580	708	1070	911	-09	-11
4,0	1580	708	1070	911	-13	-15
6,0	1600	894	1212	1150	-	-17
11,0	1625	894	1212	1529	-19	-
12,0	1625	894	1212	1529	-	-21
13,0	1625	894	1212	1529	-	-23
14,0	1625	894	1212	1529	-25	-
20,0	1870	892	1216	2830	-27	-
25,0	-	-	-	195,1	-	-
25,0/45,0		Уточняется при изготовлении		Изготавливается по требованию заказчика		

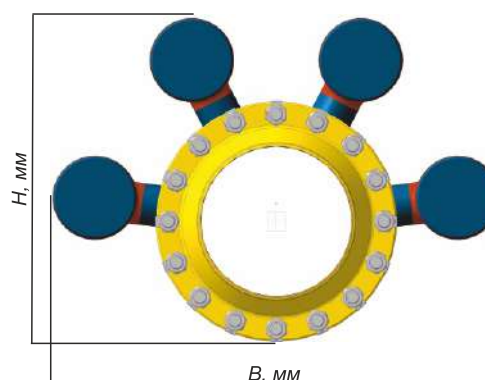
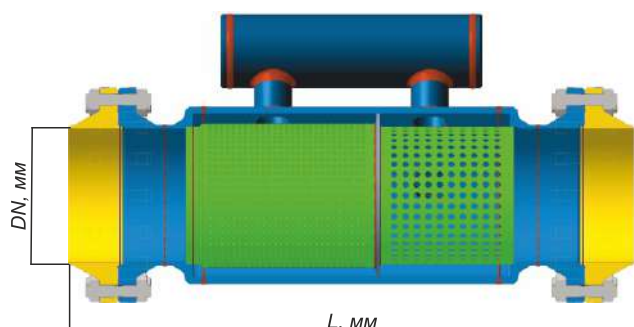

# САМОСТАБИЛИЗАТОР ДАВЛЕНИЯ (КАМЕРНЫЙ)

ССД. П. К. DN - \*  
\_



DN: 500 мм

\* - Исполнение

Тр - до 350 °С

Рабочие среды - см. пункт 4

Рабочее давление P, МПа	Длина L, мм	Высота H, мм	Ширина B, мм	Масса (не более) M, кг	Исполнения	
					Материал стали	
					НЖ	УГЛ
1,0	1324	1060	1280	470	-00	-02
1,6	1324	1060	1280	470	-04	-06
2,5	1356	1084	1314	635	-08	-10
4,0	1356	1084	1314	660	-12	-14
6,0	1361	1105	1349	820	-	-16
11,0	1444	1165	1432	1370	-18	-
12,0	1444	1165	1432	1370	-	-20
13,0	-	-	-	-	-	-
14,0	-	-	-	-	-	-
20,0	-	-	-	-	-	-
25,0	-	-	-	-	-	-

25,0/45,0

Уточняется при изготовлении

Изготавливается по требованию заказчика

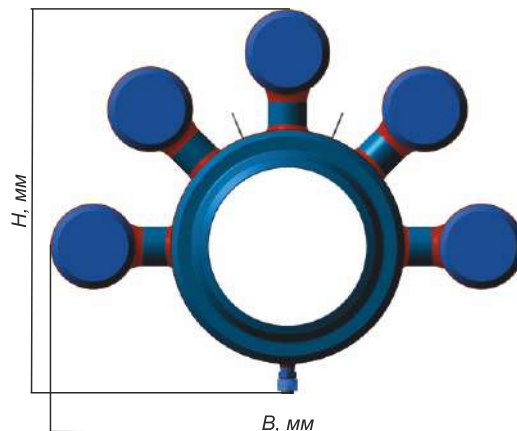
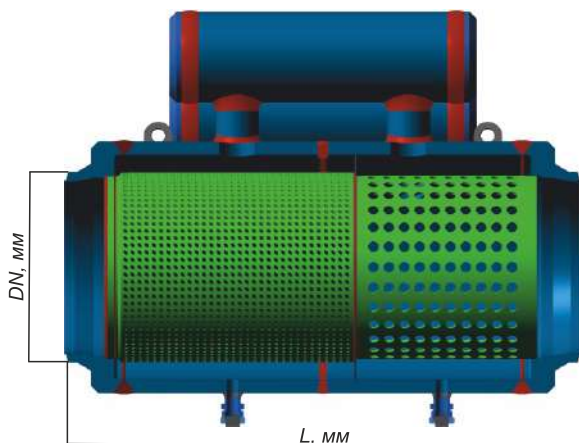

# САМОСТАБИЛИЗАТОР ДАВЛЕНИЯ (КАМЕРНЫЙ)

ССД. П. К. DN - \*



DN: 500 мм

\* - Исполнение

Тр - до 300 °С

Фланцы - см. пункт 5

Рабочие среды - см. пункт 4

Рабочее давление P, МПа	Длина L, мм	Высота H, мм	Ширина B, мм	Масса (не более) M, кг	Исполнения	
					Материал стали	
					НЖ	УГЛ
1,0	1511	1060	635	635	-01	-03
1,6	1511	1060	635	785	-05	-07
2,5	1633	1083	366	1075	-09	-11
4,0	1633	1083	366	1310	-13	-15
6,0	1743	1105	366	1740	-	-17
11,0	1941	1165	392	2370	-19	-
12,0	1941	1165	392	2370	-	-21
13,0	-	-	-	-	-	-
14,0	-	-	-	-	-	-
20,0	-	-	-	-	-	-
25,0	-	-	-	-	-	-

25,0/45,0

Уточняется при изготовлении

Изготавливается по требованию заказчика

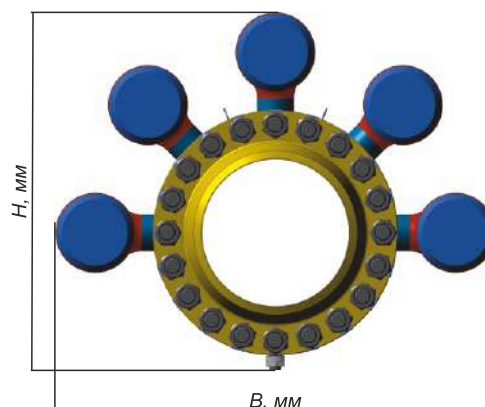
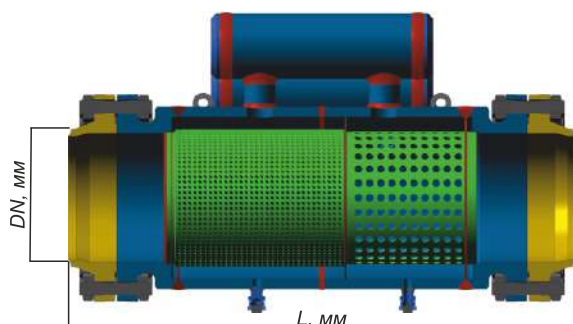

# САМОСТАБИЛИЗАТОР ДАВЛЕНИЯ (КАМЕРНЫЙ)

ССД. П. К. DN - \*  
\_



DN: 600 мм

\* - Исполнение

Tr - до 300 °С

Рабочие среды - см. пункт 4

Рабочее давление P, МПа	Длина L, мм	Высота H, мм	Ширина B, мм	Масса (не более) M, кг	Исполнения	
					Материал стали	
					НЖ	УГЛ
1,0	1420	1134	1328	1120	-00	-04
1,6	1420	1134	1328	1120	-08	-12
2,5	1420	1134	1328	1120	-16	-20
4,0	1420	1134	1328	1120	-24	-26
6,0	1480	1248	1452	1740	-	-28
11,0	1480	1264	1458	2450	-30	-
12,0	1480	1264	1458	2450	-	-32
13,0	-	-	-	-	-	-
14,0	-	-	-	-	-	-
20,0	-	-	-	-	-	-
25,0	-	-	-	-	-	-

25,0/45,0

Уточняется при изготовлении

Изготавливается по требованию заказчика

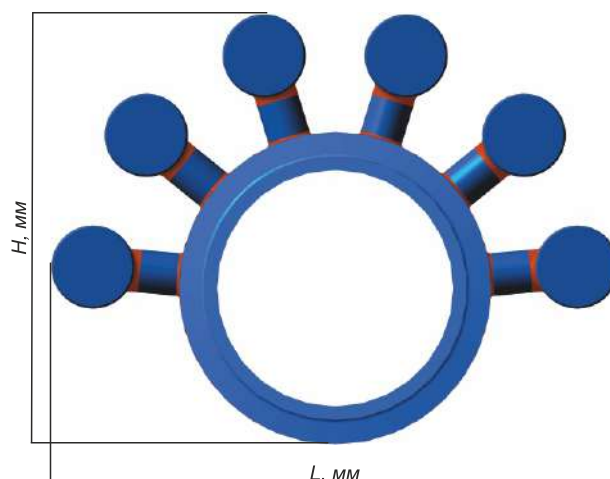
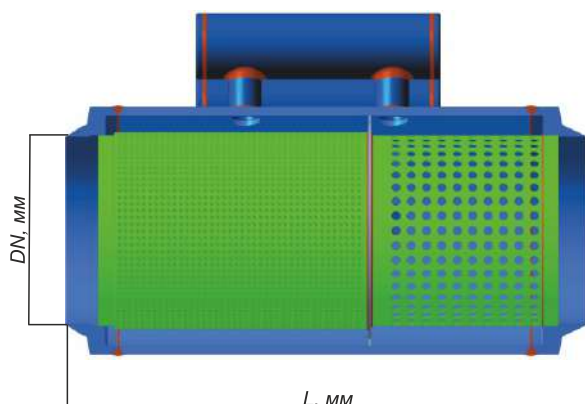

# САМОСТАБИЛИЗАТОР ДАВЛЕНИЯ (КАМЕРНЫЙ)

ССД. П. К. DN - \*



DN: 600 мм

\* - Исполнение

Тр - до 300 °С

Фланцы - см. пункт 5

Рабочие среды - см. пункт 4

Рабочее давление P, МПа	Длина L, мм	Высота H, мм	Ширина B, мм	Масса (не более) M, кг	Исполнения	
					Материал стали	
					НЖ	УГЛ
1,0	2060	1134	1328	1848	-01	-05
1,6	2060	1134	1328	1848	-09	-13
2,5	2060	1134	1328	1848	-17	-21
4,0	2060	1134	1328	1848	-25	-27
6,0	2120	1248	1452	3130	-	-29
11,0	2140	1264	1458	4850	-31	-
12,0	2140	1264	1458	4850	-	-33
13,0	-	-	-	-	-	-
14,0	-	-	-	-	-	-
20,0	-	-	-	-	-	-
25,0	-	-	-	-	-	-
25,0/45,0		Уточняется при изготовлении		Изготавливается по требованию заказчика		

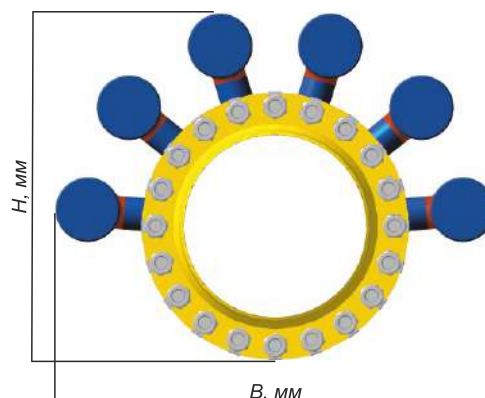
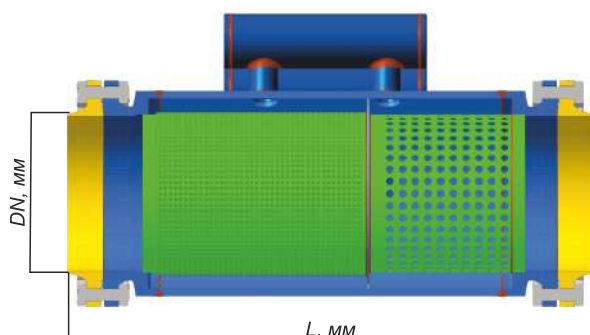

# САМОСТАБИЛИЗАТОР ДАВЛЕНИЯ (КАМЕРНЫЙ)

ССД. П. К. DN - \*  
\_



DN: 700/800 мм

\* - Исполнение

Tr - до 300 °С

Рабочие среды - см. пункт 4

Рабочее давление P, МПа	Длина L, мм	Высота H, мм	Ширина B, мм	Масса (не более) M, кг	Исполнения	
					Материал стали	
					НЖ	УГЛ
1,0	1720	1400	1585	1350	-00	-02
1,6	1720	1400	1585	1350	-04	-06
2,5	1770	1428	1620	2000	-08	-10
4,0	1770	1428	1620	2000	-12	-14
6,0	1810	1460	1675	2640	-	-16
11,0	1850	1550	1784	4600	-18	-
12,0	1850	1550	1784	4600	-	-20
13,0	-	-	-	-	-	-
14,0	-	-	-	-	-	-
20,0	-	-	-	-	-	-
25,0	-	-	-	-	-	-

25,0/45,0

Уточняется при изготовлении

Изготавливается по требованию заказчика

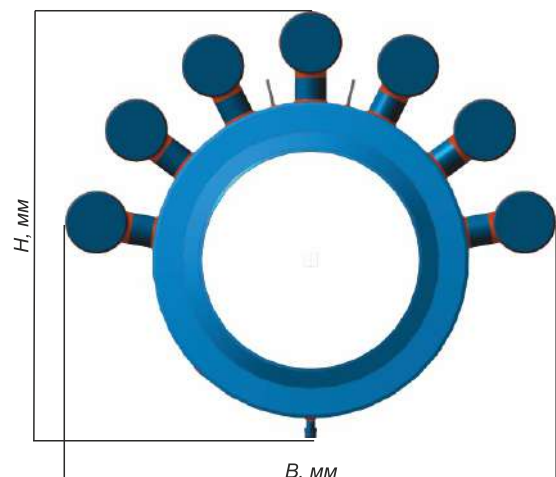
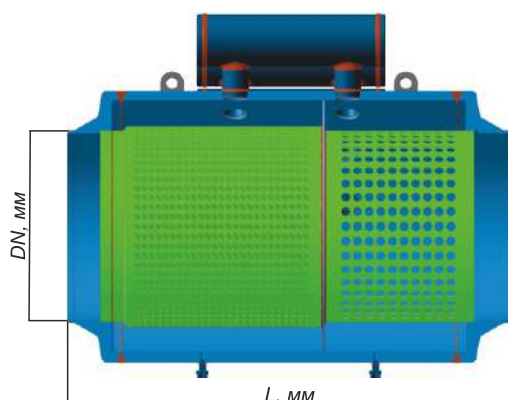



# САМОСТАБИЛИЗАТОР ДАВЛЕНИЯ (КАМЕРНЫЙ)

ССД. П. К. DN - \*



DN: 700/800 мм

\* - Исполнение

Тр - до 300 °С

Фланцы - см. пункт 5

Рабочие среды - см. пункт 4

Рабочее давление P, МПа	Длина L, мм	Высота H, мм	Ширина B, мм	Масса (не более) M, кг	Исполнения	
					Материал стали	
					НЖ	УГЛ
1,0	1910	1400	1585	1560	-01	-03
1,6	2010	1400	1585	1780	-05	-07
2,5	2110	1428	1630	2660	-09	-11
4,0	2220	1428	1630	2960	-13	-15
6,0	2390	1460	1675	4010	-	-17
11,0	2450	1550	1784	6650	-19	-
12,0	2450	1550	1784	6650	-	-21
13,0	-	-	-	-	-	-
14,0	-	-	-	-	-	-
20,0	-	-	-	-	-	-
25,0	-	-	-	-	-	-
25,0/45,0		Уточняется при изготовлении		Изготавливается по требованию заказчика		

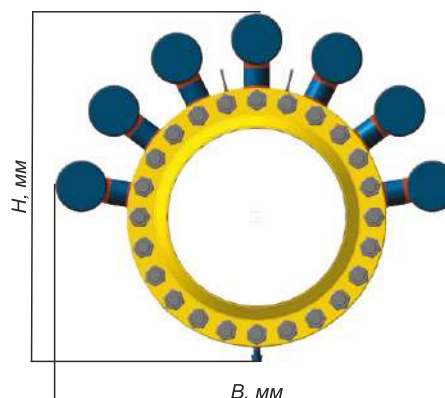
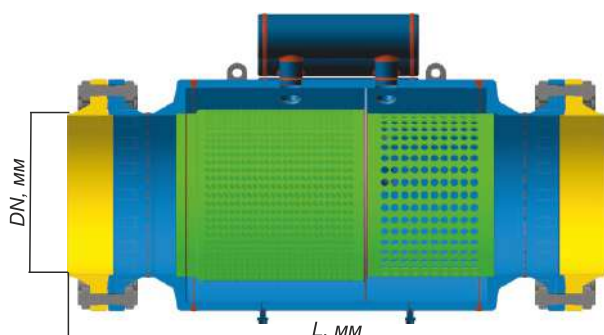

# САМОСТАБИЛИЗАТОР ДАВЛЕНИЯ (КАМЕРНЫЙ)

ССД. П. К. DN - \*  
\_



DN: 900/1000 мм

\* - Исполнение

Тр - до 250 °С

Рабочие среды - см. пункт 4

Рабочее давление P, МПа	Длина L, мм	Высота H, мм	Ширина B, мм	Масса (не более) M, кг	Исполнения	
					Материал стали	
					НЖ	УГЛ
1,0	2450	2510	2340	4130	-00	-02
1,6	2450	2510	2340	4130	-04	-06
2,5	2470	2550	2380	4940	-08	-10
4,0	2490	2580	2400	6040	-12	-14
6,0/45,0		Уточняется при изготовлении		Изготавливается по требованию заказчика		

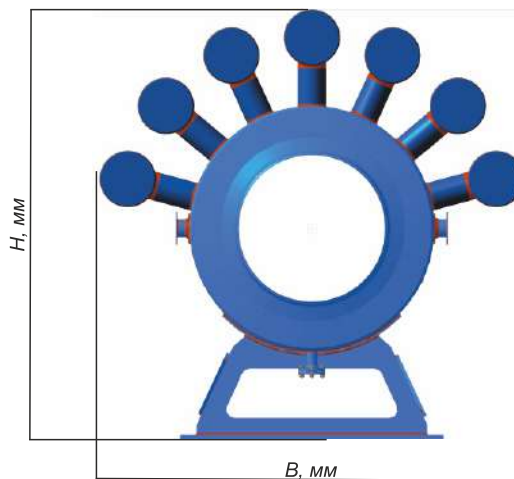
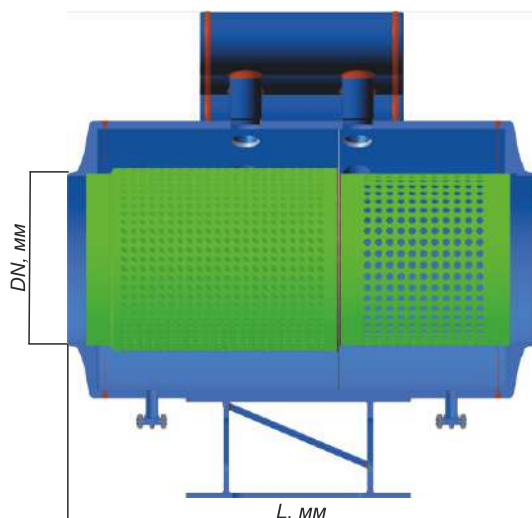

# САМОСТАБИЛИЗАТОР ДАВЛЕНИЯ (КАМЕРНЫЙ)

## ССД. П. К. DN - \* \_



DN: 900/1000 мм

\* - Исполнение

Тр - до 250 °С

Фланцы - см. пункт 5

Рабочие среды - см. пункт 4

Рабочее давление P, МПа	Длина L, мм	Высота H, мм	Ширина B, мм	Масса (не более) M, кг	Исполнения	
					Материал стали	
					НЖ	УГЛ
1,0	2600	2510	2340	4670	-01	-03
1,6	2600	2510	2340	5010	-05	-07
2,5	2720	2550	2380	6350	-09	-11
4,0	2900	2580	2400	8210	-13	-15
6,0/45,0		Уточняется при изготовлении		Изготавливается по требованию заказчика		

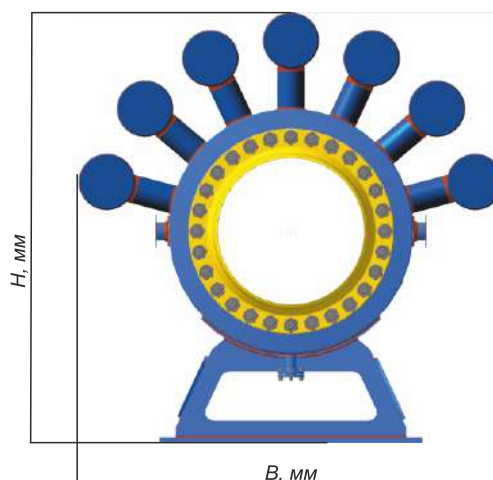
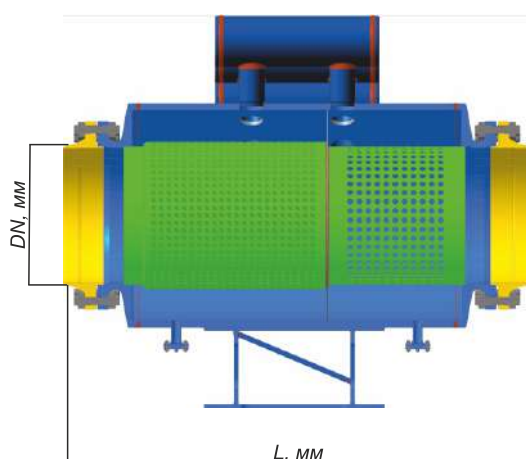

# САМОСТАБИЛИЗАТОР ДАВЛЕНИЯ (КАМЕРНЫЙ)

ССД. П. К. DN - \*  
\_



DN: 900/1000 мм

\* - Исполнение

Тр - до 250 °С

Рабочие среды - см. пункт 4

Рабочее давление P, МПа	Длина L, мм	Высота H, мм	Ширина B, мм	Масса (не более) M, кг	Исполнения	
					Материал стали	
					НЖ	УГЛ
1,0	2580	2610	2580	7500	-00	-02
1,6	2580	2610	2580	7500	-04	-06
2,5	2580	2610	2580	7500	-08	-10
4,0	2580	2610	2580	7500	-12	-14
6,0/45,0		Уточняется при изготовлении		Изготавливается по требованию заказчика		

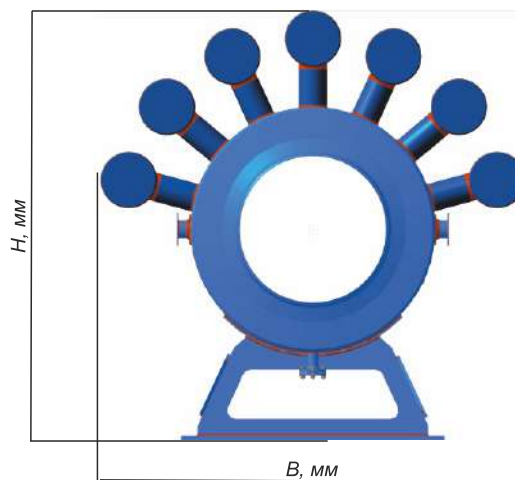
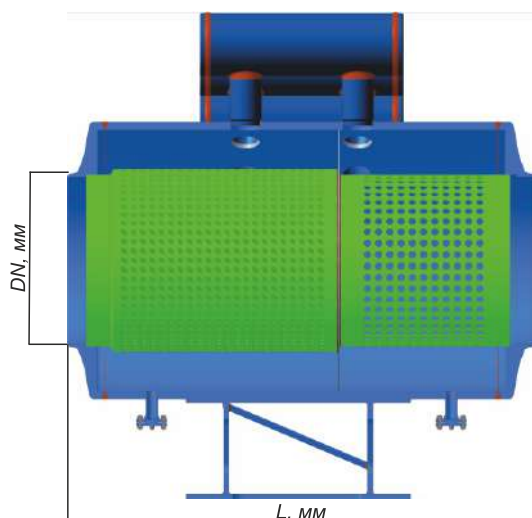

# САМОСТАБИЛИЗАТОР ДАВЛЕНИЯ (КАМЕРНЫЙ)

## ССД. П. К. DN - \* \_



DN: 1200 мм

\* - Исполнение

Тр - до 250 °С



Фланцы - см. пункт 5

Рабочие среды - см. пункт 4

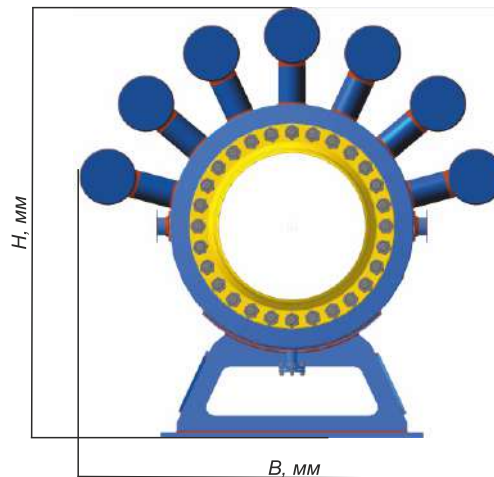
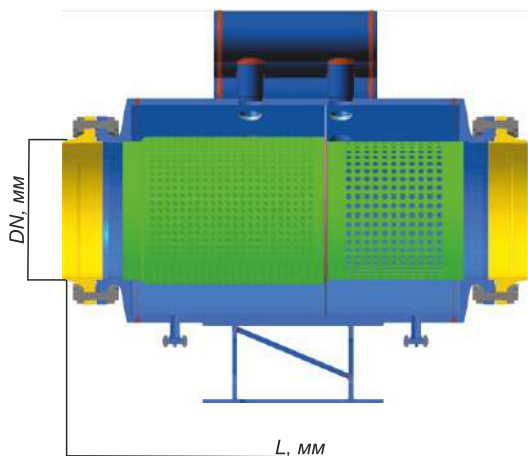
Рабочее давление P, МПа	Длина L, мм	Высота H, мм	Ширина B, мм	Масса (не более) M, кг	Исполнения	
					Материал стали	
					НЖ	УГЛ
1,0	3300	2610	2580	10640	-01	-03
1,6	3300	2610	2580	10640	-05	-07
2,5	3300	2610	2580	10640	-09	-11
4,0	3300	2610	2580	10640	-13	-15
6,0/45,0		Уточняется при изготовлении		Изготавливается по требованию заказчика		

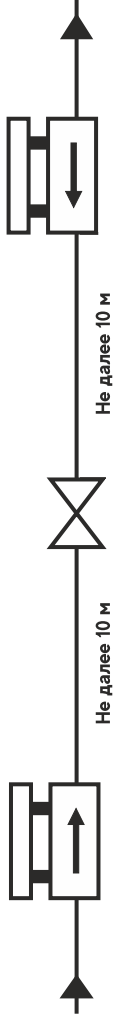
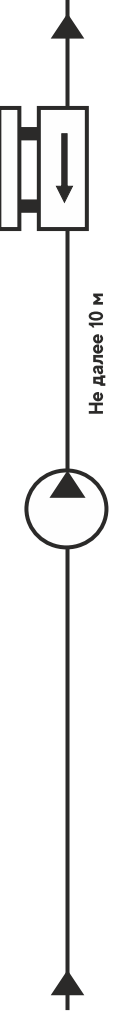
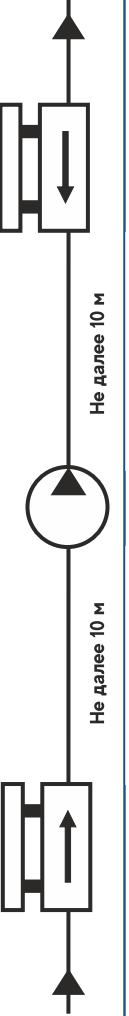

# РЕКОМЕНДУЕМЫЕ МЕСТА УСТАНОВКИ САМОСТАБИЛИЗАТОРОВ ДАВЛЕНИЯ

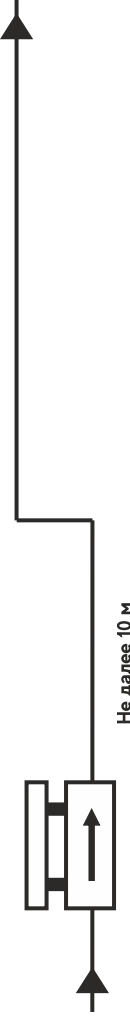
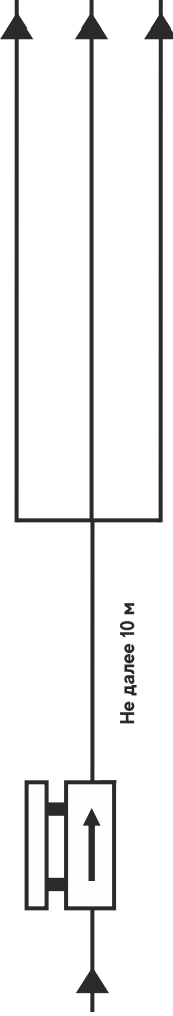
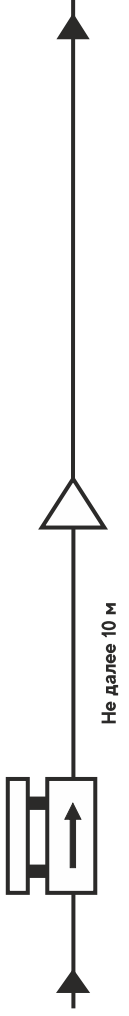
№	Место установки	Схема установки
1	В непосредственной близости, до и после запорной арматуры, насосов и других источников, создающих возмущение, в том числе быстродействующей (отсечной), регулирующей, обратной, с любым типом управления арматурой	
2	После насосов	
3	В системах, где насосы выполняют функцию устройств, увеличивающих давление в трубопроводе, ССД устанавливаются перед и после насосов	
4	В местах возможного возникновения двухфазных режимов, в трубопроводах с возможным образованием конденсата	
5	При изгибах трубопроводов	
6	На участках разветвлений (тройниках)	
7	При сужении трубопровода	

# РЕКОМЕНДУЕМЫЕ МЕСТА УСТАНОВКИ САМОСТАБИЛИЗАТОРОВ ДАВЛЕНИЯ

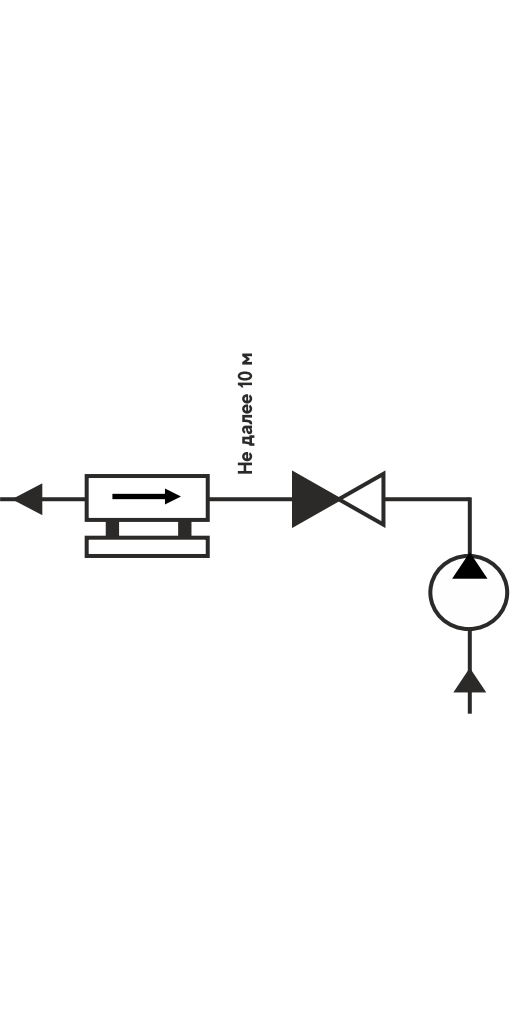
№	Место установки	Схема установки
8	После обратного клапана	 <p>Не далее 10 м</p>
9	<p>На вертикальных участках, при возможности опрокидывания циркуляции, после обратного клапана (по ходу движения среды).</p>	 <p>Не далее 10 м</p>

# ОПРОСНЫЙ ЛИСТ

Заполненные опросные листы вы можете отправить нашим специалистам по адресам:  
E-mail: [tpa@tehpromarma.ru](mailto:tpa@tehpromarma.ru)

Если у Вас возникли вопросы при заполнении опросных листов, Вы можете получить консультацию по телефону: +7 (495) 995-78-87 (доб. 3346)

Дата:		
Основные проблемы, возникающие в процессе эксплуатации:		
1.		
2.		
<b>Источник возмущения, характеристики:</b>		
Насос/ компрессор	Тип	
	Подача, м <sup>3</sup> /ч	
	На входе, МПа	
	На выходе, МПа	
	Количество одновременно работающих насосов/ компрессоров	
Арматура	Клапан/ задвижка/ затвор/другое	Тип
		Ду, мм
		Время открытия/закрытия, сек
	Клапан регулирующий	Периодичность срабатывания
		Тип
		Ду, мм
Рабочая среда	Состав среды	Расход, м <sup>3</sup> /ч
		Температура окружающей среды, С°
		Температура рабочей среды, С°
	Трубопровод	Рабочее давление, МПа
		Наименование среды
		Компонент, %
		Плотность, кг/м <sup>3</sup>
		Диаметр напорного трубопровода, мм
		Расход, м <sup>3</sup> /ч
		Скорость потока, м/с
Срок эксплуатации трубопровода, лет		
Перепады высот трубопровода, м		
Материал трубопровода		
К исходным данным необходимо приложить монтажную схему гидросистемы с указанием арматуры и длин трубопроводов (либо эскиз схемы)		



## Требования к Самостабилизатору давления

Диаметр условный, мм		
Варианты исполнения		
		
Трубный до Ду300	Камерный Ду125 - 2000	
Давление условное, МПа		
Тип присоединения к трубопроводу	Фланцевое/Фланцевое с КОФ	
	Под приварку	
	Резьбовое	
Материальное исполнение	Ст20	
	09Г2С	
	08Х18Н10Т	
	другое	
Наличие штуцера		
<p>Предлагаемый самостабилизатор давления должен отвечать следующим требованиям:</p> <ul style="list-style-type: none"> <li>- быстроедействие (мгновенная реакция на гидродинамическое возмущение)</li> <li>- энергонезависимость</li> <li>- отсутствие регулирующих механизмов управления и отсутствие потерь среды</li> <li>- демпфирующие элементы не должны изнашиваться и требовать замены</li> <li>- работа самостабилизатора должна быть основана на принципе самогашения - где в качестве демпфирующего элемента выступает сам импульс</li> </ul>		
При необходимости разработчик запрашивает дополнительную информацию		
Ф.И.О ответственных исполнителей		
Тел./E-Mail		

# СЕРТИФИКАТЫ



# ПАТЕНТЫ







---

**115114, Москва, ул. Дербеневская, д. 24, офис. 309**  
**E-mail: [tpa@techpromarma.ru](mailto:tpa@techpromarma.ru)**  
**Тел.: +7 (495) 955 78 87**  
**[www.techpromarma.ru](http://www.techpromarma.ru)**